

VS | PRODUCT NEWS

LUGA SHOP PCB'LER İÇİN YENİ TUTUCU SİSTEMİ

LUGA PCB'lerin basit ve güvenli yerleştirilmesi ve elektrik bağlantısı için

LUGA Shop PCB'ler için hazırlanan yeni tutucu sistemi tasarım ve işlevselliği bir araya getirir. Taban plakası armatüre veya bir soğutucuya yerleştirildiğinde ve iki vidayla sabitlendiğinde, artı ve eksi kutupların doğru şekilde temas edildiğinden emin olarak LED PCB yerleştirilebilir. Ardından daha önceden monte edilmiş kontaklar ile birlikte kapak taban plakasına tutturulur.

- Güvenli ve basit kurulum: kullanıcı modülün doğru bir şekilde takılı olup olmadığını anında söyleyebilir.
- Geliştirilmiş tasarım: görünür sabitleme delikleri yok
- Kablolar için daha geniş bağlantı alanı: elektrik kontaklarının kolay oluşturulması
- Değiştirilebilir led modüller: Tutucuyu kullanarak ESD önlemleri alınması koşuluyla eğitilmiş personelin LED modülleri kolayca değiştirmelerini sağlar
- Ayarlanabilir beyaz LUGA modüller: Ayarlanabilir Beyaz modüller için mevcut push-in bağlantısı

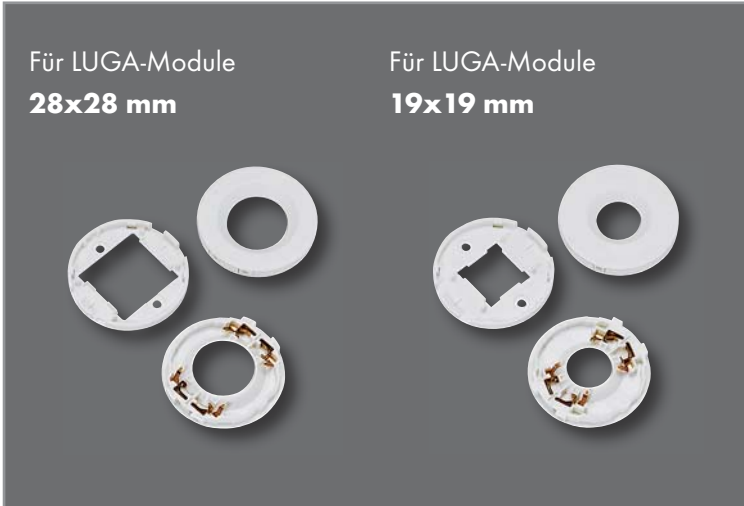

**Daha fazla
LUGA Shop modüller için PCB tutucular**

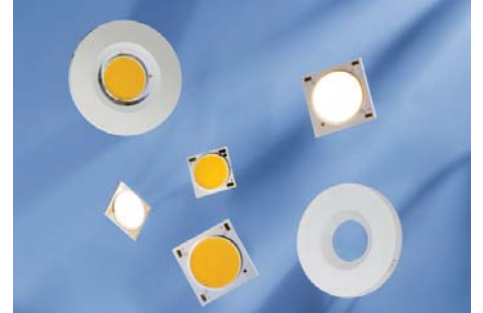

**Daha fazla
LUGA Shop Gen. 6**



**Daha fazla
LED sürücüleri**